

	КАБИНЕТ РУКОВОДИТЕЛЯ	ТАНГО, ТАНГО-ЛЮКС	ОПИСАНИЕ
	EXECUTIVE OFFICE	TANGO, TANGO-LUX	DESCRIPTION

СТРАНА ПРОИЗВОДСТВА: БЕЛАРУСЬ	COUNTRY OF ORIGIN: BELARUS
-------------------------------	----------------------------



СТОЛЫ, РАСШИРИТ. ЭЛЕМЕНТЫ DESKS, EXTENSION ELEMENTS	Столешницы и каркасы изготовлены из 38 мм ДСП с двухсторонним меламиновым покрытием с кромкой PVC 2 мм по периметру. Расширительные элементы устанавливаются на алюминиевые опоры диаметром 80 мм. Передние панели столов изготовлены из ДСП — 22 мм. Каркасы столов и опоры имеют регулировку высоты.	<i>The top boards and sides are made of chipboard melamine panels 38 mm thick with PVC edgebands 2 mm thick in basic colour. The sides are equipped with adjustable feet. The extension desks are provided with 80 mm wide tubular aluminium adjustable feet. Front panels are made of chipboard melamine panels 22 mm thick.</i>
ТУМБЫ PEDESTALS	Каркасы тумб изготовлены из 16 мм ДСП в основных цветах. Ящики установлены на металлические направляющие с нейлоновыми роликами, с механизмами полного открывания и самозакрывания. Тумбы имеют замок на верхнем ящике. Ручки металлические цвета алюминий.	<i>The structures of pedestals are made of chipboard melamine panels 16 mm thick in basic colours. The drawers run on metallic guide rails with nylon bearings, provided with an end-run device during the opening and self-closing. All pedestals are provided with locks in top drawers.</i>
ШКАФЫ CABINETS	Каркасы шкафов изготовлены из 16 мм ДСП в основных цветах. Задние стенки шкафов изготовлены из 3,2 мм ДВП и фиксируются в пазу по периметру. Полки из 22 мм ДСП регулируются по высоте. Шкафы устанавливаются на опоры, регулируемые по высоте изнутри шкафа. Глухие двери изготовлены из 16 мм ДСП с кромкой PVC 2 мм. Стеклопакетные двери изготовлены из травмобезопасного стекла. Двери устанавливаются на металлические петли с регулировками и механизмом быстрого монтажа. Ручки металлические цвета алюминий. Комплекты шкафов с глухими дверьми комплектуются замками, а комплекты со стеклянными дверьми поставляются без замков.	<i>The structures of cabinets are made of chipboard melamine panels, high resistance, 16 mm thick. The back panels are made of 3,2 mm thick fiberboard, and have fixed perimeters. The internal adjustable shelves, 22 mm thick, are made of the same material and are of the same colour of the structures. The structures are provided with 27 mm high feet, adjustable from inside. The doors are made of the same chipboard melamine panels, high resistance, 16 mm thick in basic colour with PVC edgebands 2 mm thick in basic colours. They are provided with metallic hinges and sideburns with adjustable screws. The glass doors are made of safety glass. Every cabinets with panel doors are provided to a lock. Cabinets with glass doors are without a lock.</i>
УПАКОВКА И СБОРКА PACKING AND ASSEMBLY	Для быстрого и простого соединения деталей используется особо прочная 4-х компонентная стяжка с конусным винтом. Вся мебель поставляется в разобранном виде, упакованная в гофрокартон и защитную пленку. Углы упаковки защищены накладками из ударопрочного пластика.	<i>The 4-component assembly system consists of mechanical joints made up of pins, bushings and conical screws for quick and easy assembly. The furniture is supplied in Kit, packed with cardboard and polystyrene. The corners are protected with corner-savers in anticrash plastic.</i>



	ЦВЕТОВЫЕ РЕШЕНИЯ	COLOUR SCORE
ОСНОВНЫЕ ЦВЕТА BASIC COLOURS	Орех Светлый Орех* Венге Береза*	Walnut Light Walnut* Wenge Birch*
ОПОРЫ ПРИСТ. ЭЛЕМЕНТОВ LEGS FOR EXTEN. ELEMENTS	Гофрированный Алюминий	Corrugated Aluminium
ОПОРЫ НА ОСНОВАНИИ LEGS WITH PLATE	Алюминий	Aluminium



ПРИМЕЧАНИЕ NOTES	* Под заказ, стоимость может быть выше указанной в прайсе.	* For order. Price for such item may overwhelm price stated in this pricelist.
---------------------	------------------------------------------------------------	--------------------------------------------------------------------------------



	ЗАКАЗ	HOW TO ORDER
ОБОЗНАЧЕНИЕ NOTATION	При составлении заказа укажите артикул элемента и его цветовой решение. Возможные цветовые решения для каждой группы элементов указаны в начале соответствующего раздела прайс-листа.	At the order specify the article of an element and its colour scores. Possible colour scores for each group of elements are specified in the beginning of corresponding section of the price-list.

	КАБИНЕТ РУКОВОДИТЕЛЯ	ТАНГО, ТАНГО-ЛЮКС	СПЕЦИФИКАЦИЯ
	EXECUTIVE OFFICE	TANGO, TANGO-LUX	TECHNICAL SPECIFICATION

Артикул	СТ9-R16	СТ9-R16R	СТ9-18
Цвет	орех, светлый орех*, венге, береза*	орех, светлый орех*, венге, береза*	орех, светлый орех*, венге, береза*
Цена (rub.)	12 601	12 601	12 882
Рабочие столы	С высокой передней панелью WITH HIGH FRONT PANEL	С высокой передней панелью WITH HIGH FRONT PANEL	С высокой передней панелью WITH HIGH FRONT PANEL
	 ДСТ9-R16 1 ДСТ9-18.23 1 ДСТ9-16.04 1	 ДСТ9-R11 ДСТ9-18. ДСТ9-16.	 ДСТ9-18 1 ДСТ9-18.23 1 ДСТ9-18.04 1
Размеры (cm)	160 x 94 h 73,5		180 x 80 h 73,5
Упаковка (kg/m ³ /packs)	69	0,09	3

Артикул	СТ9-18R	СТ9-R18	СТ9-R18R
Цвет	орех, светлый орех*, венге, береза*	орех, светлый орех*, венге, береза*	орех, светлый орех*, венге, береза*
Цена (rub.)	12 882	13 476	13 476
Рабочие столы	С высокой передней панелью WITH HIGH FRONT PANEL	С высокой передней панелью WITH HIGH FRONT PANEL	С высокой передней панелью WITH HIGH FRONT PANEL
	 ДСТ9-18R 1 ДСТ9-18.23 1 ДСТ9-18.04 1	 ДСТ9-R11 ДСТ9-18. ДСТ9-18.	 ДСТ9-R18R 1 ДСТ9-18.23 1 ДСТ9-18.04 1
Размеры (cm)	180 x 80 h 73,5	180 x 97 h 73,5	180 x 97 h 73,5
Упаковка (kg/m ³ /packs)	66	0,08	3

Артикул	СТ90-R16	СТ90-R16R	СТ90-18
Цвет	орех, светлый орех*, венге, береза*	орех, светлый орех*, венге, береза*	орех, светлый орех*, венге, береза*
Цена (rub.)	13 337	13 337	13 712
Рабочие столы	С низкой передней панелью WITH LOW FRONT PANEL	С низкой передней панелью WITH LOW FRONT PANEL	С низкой передней панелью WITH LOW FRONT PANEL
	 ДСТ90-R16 1 ДСТ90-18.23 1 ДСТ90-16.04 1	 ДСТ90-R11 ДСТ90-18. ДСТ90-16.	 ДСТ90-18 1 ДСТ90-18.23 1 ДСТ90-18.04 1
Размеры (cm)	160 x 94 h 73,5		180 x 80 h 73,5
Упаковка (kg/m ³ /packs)	71,5	0,15	1

Артикул	СТ90-18R	СТ90-R18	СТ90-R18R
Цвет	орех, светлый орех*, венге, береза*	орех, светлый орех*, венге, береза*	орех, светлый орех*, венге, береза*
Цена (rub.)	13 712	14 304	14 304
Рабочие столы	С низкой передней панелью WITH LOW FRONT PANEL	С низкой передней панелью WITH LOW FRONT PANEL	С низкой передней панелью WITH LOW FRONT PANEL
	 ДСТ90-18R 1 ДСТ90-18.23 1 ДСТ90-18.04 1	 ДСТ90-R11 ДСТ90-18. ДСТ90-16.	 ДСТ90-R18R 1 ДСТ90-18.23 1 ДСТ90-18.04 1
Размеры (cm)	180 x 80 h 73,5	180 x 97 h 73,5	180 x 97 h 73,5
Упаковка (kg/m ³ /packs)	75,5	0,15	1

	КАБИНЕТ РУКОВОДИТЕЛЯ	ТАНГО, ТАНГО-ЛЮКС	СПЕЦИФИКАЦИЯ
	EXECUTIVE OFFICE	TANGO, TANGO-LUX	TECHNICAL SPECIFICATION

Артикул	CT9-R18RS	CT90-R18RS	CT9-R20
Цвет	орех, светлый орех*, венге, береза*	орех, светлый орех*, венге, береза*	орех, светлый орех*, венге, береза*
Цена (rub.)	17 749	18 683	14 804

С ВЫСОКОЙ ФИГУРНОЙ ПЕРЕДНЕЙ ПАНЕЛЬЮ
WITH HIGH FIGURED FRONT PANEL

С НИЗКОЙ ФИГУРНОЙ ПЕРЕДНЕЙ ПАНЕЛЬЮ
WITH LOW FIGURED FRONT PANEL

С ВЫСОКОЙ ПЕРЕДНЕЙ ПАНЕЛЬЮ
WITH HIGH FRONT PANEL

РАБОЧИЕ
СТОЛЫ



РАЗМЕРЫ (cm)	180 x 97 h 73,5			180 x 97 h 73,5			200 x 105 h 73,5		
УПАКОВКА (kg/m ³ /packs)	74,5	0,17	3	80	0,16	1	73,6	0,17	3

Артикул	CT9-R20R	CT90-R20	CT90-R20R
Цвет	орех, светлый орех*, венге, береза*	орех, светлый орех*, венге, береза*	орех, светлый орех*, венге, береза*
Цена (rub.)	14 804	15 626	15 626

С ВЫСОКОЙ ПЕРЕДНЕЙ ПАНЕЛЬЮ
WITH HIGH FRONT PANEL

С НИЗКОЙ ПЕРЕДНЕЙ ПАНЕЛЬЮ
WITH LOW FRONT PANEL

С НИЗКОЙ ПЕРЕДНЕЙ ПАНЕЛЬЮ
WITH LOW FRONT PANEL

РАБОЧИЕ
СТОЛЫ

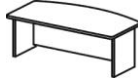
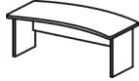

РАЗМЕРЫ (cm)	200 x 105 h 73,5			200 x 105 h 73,5			200 x 105 h 73,5		
УПАКОВКА (kg/m ³ /packs)	76,5	0,18	3	80	0,17	1	78,3	0,2	1

Артикул	ДСТ9-R16	ДСТ9-R16R	ДСТ9-18	ДСТ9-18R	ДСТ9-R18	ДСТ9-R18R
Цвет	орех, светлый орех*, венге, береза*	орех, светлый орех*, венге, береза*	орех, светлый орех*, венге, береза*	орех, светлый орех*, венге, береза*	орех, светлый орех*, венге, береза*	орех, светлый орех*, венге, береза*
Цена (rub.)	6 541	6 541	6 821	6 821	7 415	7 415

СТОЛЕШНИЦА
DESKBOARD

КОМПЛЕКТУЮЩИЕ
ДЛЯ РАБОЧИХ
СТОЛОВ

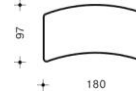
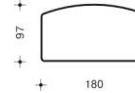
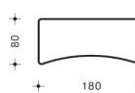
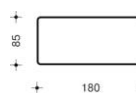
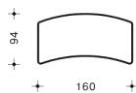
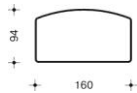

РАЗМЕРЫ (cm)	160 x 94 h 3,8			160 x 94 h 3,8			180 x 85 h 3,8			180 x 80 h 3,8			180 x 97 h 3,8			180 x 97 h 3,8		
УПАКОВКА (kg/m ³ /packs)	37	0,09	1	34	0,09	1	37,5	0,08	1	34	0,08	1	42	0,1	1	38,5	0,1	1

Артикул	ДСТ9-16.04	ДСТ9-18.04	ДСТ9-18.23	CT91-02R	CT91-02L
Цвет	орех, светлый орех*, венге, береза*	орех, светлый орех*, венге, береза*	орех, светлый орех*, венге, береза*	орех, светлый орех*, венге, береза*	орех, светлый орех*, венге, береза*
Цена (rub.)	1 376	1 376	4 684	40 014	40 014

ПЕРЕДНЯЯ ПАНЕЛЬ
FRONT PANEL

КОМПЛЕКТ НОГ
SET OF LEGS

«РАБОЧАЯ СТАНЦИЯ»
WORKSTATION

КОМПЛЕКТУЮЩИЕ
ДЛЯ РАБОЧИХ
СТОЛОВ

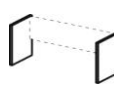
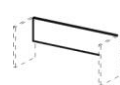
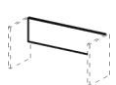

РАЗМЕРЫ (cm)	142 x 40 h 2			162 x 40 h 2			60 x 70 h 3,8			219 x 202 h 73,5			219 x 202 h 73,5		
УПАКОВКА (kg/m ³ /packs)	10,5	0,02	1	10,5	0,02	1	21,5	0,05	1	120	0,39	5	120	0,39	5

	КАБИНЕТ РУКОВОДИТЕЛЯ	ТАНГО, ТАНГО-ЛЮКС	СПЕЦИФИКАЦИЯ
	EXECUTIVE OFFICE	TANGO, TANGO-LUX	TECHNICAL SPECIFICATION

Артикул	СП9-11н1	СП9-1н1	СП9-2н2	СО9-7н3	СП9-5н2	СП9-71
ЦВЕТ	орех, светлый орех*, венге, береза*	орех, светлый орех*, венге, береза*	орех, светлый орех*, венге, береза*	орех, светлый орех*, венге, береза*	орех, светлый орех*, венге, береза*	орех, светлый орех*, венге, береза*
ЦЕНА (rub.)	7 864	7 864	9 771	11 959	8 857	11 220

ПРИСТАВНЫЕ ЭЛЕМЕНТЫ	ПРИСТАВКА EXTENSION DESK		БРИФИНГ УГЛОВОЙ CORNER BRIEFING		ОКОНЧАНИЕ НА ДВА СТОЛА 180° CONNECTING DESK-END		БРИФИНГ УНИВЕРСАЛЬНЫЙ UNIVERSAL BRIEFING											
	ДЛЯ СТОЛОВ СТ9-18, СТ9-R18		ДЛЯ СТОЛОВ СТ9-R18R, СТ9-18R		ДЛЯ СТОЛОВ СТ9-18, СТ9-18R		ДЛЯ СТОЛОВ СТ9-18											
РАЗМЕРЫ (cm)	91 x 56 h 73,5			99 x 56 h 73,5			165 x 55 h 73,5			90 x 90 h 73,5			156 x 59 h 73,5			150 x 90 h 70		
УПАКОВКА (kg/m ³ /packs)	11,5	0,03	2	11,5	0,03	2	19,5	0,05	3	26	0,07	4	25,5	0,06	3	44	0,13	1

Артикул	СП9-3н1	СП9-31	СП9-4н1	СП9-41	СП9-6н1	СП9-7
ЦВЕТ	орех, светлый орех*, венге, береза*	орех, светлый орех*, венге, береза*	орех, светлый орех*, венге, береза*	орех, светлый орех*, венге, береза*	орех, светлый орех*, венге, береза*	орех, светлый орех*, венге, береза*
ЦЕНА (rub.)	8 204	11 220	8 204	11 220	10 111	8 940

ПРИСТАВНЫЕ ЭЛЕМЕНТЫ	БРИФИНГ BRIEFING		БРИФИНГ BRIEFING		БРИФИНГ УНИВЕРСАЛЬНЫЙ UNIVERSAL BRIEFING													
	ДЛЯ СТОЛОВ СТ9-18, СТ9-18R		ДЛЯ СТОЛОВ СТ9-R18, СТ9-R18R		ДЛЯ СТОЛОВ СТ9-R18, СТ9-R18R													
РАЗМЕРЫ (cm)	80 x 84 h 73,5			120 x 90 h 73,5			80 x 84 h 73,5			120 x 90 h 74			120 x 90 h 74			110 x 84 h 70		
УПАКОВКА (kg/m ³ /packs)	20	0,05	2	39,5	0,13	1	19,5	0,11	2	39	0,13	1	34	0,08	2	35,5	0,09	1

Артикул	СТ9-2050	СТ9-2400	СТ9-35
ЦВЕТ	орех, светлый орех*, венге, береза*	орех, светлый орех*, венге, береза*	орех, светлый орех*, венге, береза*
ЦЕНА (rub.)	15 371	18 772	25 629







КОНФЕРЕНЦ-СТОЛЫ	С ПРЯМОЙ СТОЛЕШНИЦЕЙ WITH RECTANGULAR DESKBOARD		С ФИГУРНОЙ СТОЛЕШНИЦЕЙ WITH FIGURED DESKBOARD		С СОСТАВНОЙ СТОЛЕШНИЦЕЙ WITH COMPOSITE DESKBOARD				
РАЗМЕРЫ (cm)	205 x 100 h 73,5			240 x 120 h 73,5			350 x 120 h 73,5		
УПАКОВКА (kg/m ³ /packs)	85	0,22	3	101	0,21	3	137	0,29	4

Артикул	СТ97-10	СТ97-12	СК9-1	СК9-10	СК9-20	Н 461
ЦВЕТ	орех, светлый орех*, венге, береза*	орех, светлый орех*, венге, береза*	орех, светлый орех*, венге, береза*	орех, светлый орех*, венге, береза*	орех, светлый орех*, венге, береза*	орех, светлый орех*, венге, береза*
ЦЕНА (rub.)	10 628	12 741	19 609	9 895	13 276	14 504





КОНФЕРЕНЦ-СТОЛЫ	КРУГЛЫЙ СТОЛ ROUND TABLE		КОНФЕРЕНЦ-СИСТЕМА CONFERENCE SYSTEM		ТРИБУНА ОПАТОРСКАЯ CORPORATIVE SPEAKER'S STAND													
РАЗМЕРЫ (cm)	d 100 h 73,5			d 120 h 73,5			200 x 100 h 73,5-75,5			100 x 80 h 73,5-75,5			200 x 80 h 73,5-75,5			60 x 60 h 126,5		
УПАКОВКА (kg/m ³ /packs)	37,5	0,09	3	49,5	0,1	3	55	0,15	2	54	0,1	3	83,5	0,17	3	39,7	0,08	1

	КАБИНЕТ РУКОВОДИТЕЛЯ	ТАНГО, ТАНГО-ЛЮКС	СПЕЦИФИКАЦИЯ
	EXECUTIVE OFFICE	TANGO, TANGO-LUX	TECHNICAL SPECIFICATION







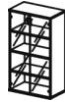
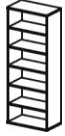



Артикул	СЖ9-06	СЖ9-09	08S001	ТВ9-04цз	ТВ9-04з	ТМ9-04R
Цвет	орех, светлый орех*, венге, береза*	орех, светлый орех*, венге, береза*	орех, светлый орех*, венге, береза*	орех, светлый орех*, венге, береза*	орех, светлый орех*, венге, береза*	орех, светлый орех*, венге, береза*
Цена (rub.)	6 453	7 230	7 324	6 156	5 909	10 685

ЖУРНАЛЬНЫЕ СТОЛЫ, ТУМБЫ	ЖУРНАЛЬНЫЙ СТОЛ COFFEE TABLE						ТУМБА МОБИЛЬНАЯ MOBILE PEDESTAL											
																		
РАЗМЕРЫ (cm)	60 x 60 h 52			90 x 60 h 52			80 x 50 h 41			40 x 50 h 60			40 x 50 h 60			122 x 53 h 64		
УПАКОВКА (kg/m3/packages)	22,5	0,06	1	27,2	0,07	1	34,5	0,08	1	25	0,14	2	25	0,14	2	65	0,09	2







Артикул	Ш53	Ш52з	Ш33	Ш32з	Ш34	Ш13
Цвет	орех, светлый орех*, венге, береза*	орех, светлый орех*, венге, береза*	орех, светлый орех*, венге, береза*	орех, светлый орех*, венге, береза*	орех, светлый орех*, венге, береза*	орех, светлый орех*, венге, береза*
Цена (rub.)	3 358	5 313	5 575	8 313	8 931	7 679

СИСТЕМА ХРАНЕНИЯ «ТАНГО»	ШКАФ 2 УРОВНЯ 2-LEVEL CABINET						ШКАФ 4 УРОВНЯ 4-LEVEL CABINET											
																		
РАЗМЕРЫ (cm)	80 x 45 h 76			80 x 45 h 76			80 x 45 h 145			80 x 45 h 145			80 x 45 h 145			80 x 45 h 215		
УПАКОВКА (kg/m3/packages)	24,5	0,07	1	30,8	0,02	2	42,8	0,12	1	56	0,08	2	42,8	0,12	3	53	0,16	1

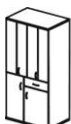
Артикул	Ш12з	Ш14з	Ш15з	Ш11з	342 820	ОК 72
Цвет	орех, светлый орех*, венге, береза*	орех, светлый орех*, венге, береза*	орех, светлый орех*, венге, береза*	орех, светлый орех*, венге, береза*	алюминий	орех, светлый орех*, венге, береза*
Цена (rub.)	11 406	12 984	10 025	9 654	754	36 422

СИСТЕМА ХРАНЕНИЯ «ТАНГО»	ШКАФ 6 УРОВНЕЙ 6-LEVEL CABINET			ГАРДЕРОБ WARDROBE		КОМПЛЕКТ ЦОКОЛЬНЫХ ОПОР SET OF FEET			ОФИСНАЯ КУХНЯ OFFICE KITCHEN									
																		
РАЗМЕРЫ (cm)	80 x 45 h 215			80 x 45 h 215		80 x 45 h 215		80 x 45 h 215		h 12			80 x 60 h 205					
УПАКОВКА (kg/m3/packages)	80,1	0,19	2	67,6	0,15	4	67,6	0,15	2	57	0,14	1	0,5	0,01	1	77,3	0,24	2

Артикул	30H001	30H002	30H003
Цвет	орех, светлый орех*, венге, береза*	орех, светлый орех*, венге, береза*	орех, светлый орех*, венге, береза*
Цена (rub.)	24 829	37 184	24 116

СИСТЕМА ХРАНЕНИЯ «ТАНГО»	МИНИ-КУХНЯ MINI KITCHEN			МИНИ-КУХНЯ MINI KITCHEN			МИНИ-КУХНЯ MINI KITCHEN											
																		
РАЗМЕРЫ (cm)	90 x 60 h 180						120 x 60 h 180						80 x 60 h 180					
УПАКОВКА (kg/m3/packages)	77,3	0,24	2	77,3	0,24	2	77,3	0,24	2	77,3	0,24	2						

	КАБИНЕТ РУКОВОДИТЕЛЯ	ТАНГО, ТАНГО-ЛЮКС	СПЕЦИФИКАЦИЯ
	EXECUTIVE OFFICE	TANGO, TANGO-LUX	TECHNICAL SPECIFICATION

АРТИКУЛ	ШД53-04	ШД53	ШД33-04	ШД33
ЦВЕТ	орех, светлый орех*, венге, береза*	орех, светлый орех*, венге, береза*	орех, светлый орех*, венге, береза*	орех, светлый орех*, венге, береза*
ЦЕНА (rub.)	3 874	4 216	5 158	5 899

СТЕЛЛАЖ 2 УРОВНЯ
2-LEVEL RACK

СТЕЛЛАЖ 3 УРОВНЯ
3-LEVEL RACK

СИСТЕМА
ХРАНЕНИЯ
«ТАНГО-ЛЮКС»



РАЗМЕРЫ (cm)	40 x 42 h 67			80 x 42 h 67			40 x 42 h 130			80 x 42 h 130		
УПАКОВКА (kg/m ³ /packs)	14,5	0,03	1	22,5	0,06	1	23	0,06	1	34	0,09	1

АРТИКУЛ	ШД13-04	ШД13	ШД11з
ЦВЕТ	орех, светлый орех*, венге, береза*	орех, светлый орех*, венге, береза*	орех, светлый орех*, венге, береза*
ЦЕНА (rub.)	6 861	8 087	10 020

СТЕЛЛАЖ 5 УРОВНЕЙ
5-LEVEL RACK

ГАРДЕРОБ
WARDROBE

СИСТЕМА
ХРАНЕНИЯ
«ТАНГО-ЛЮКС»

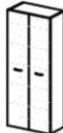
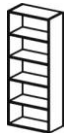

РАЗМЕРЫ (cm)	40 x 42 h 202			80 x 42 h 202			80 x 42 h 202		
УПАКОВКА (kg/m ³ /packs)	35,5	0,09	1	53	0,16	1	57,5	0,14	1

АРТИКУЛ	ДШД52R	ДШД52L	ДШД52К	ДШД32R	ДШД32L	ДШД32К
ЦВЕТ	орех, светлый орех*, венге, береза*	орех, светлый орех*, венге, береза*	орех, светлый орех*, венге, береза*	орех, светлый орех*, венге, береза*	орех, светлый орех*, венге, береза*	орех, светлый орех*, венге, береза*
ЦЕНА (rub.)	1 005	1 005	1 970	1 502	1 502	2 818

ДВЕРЦЫ ГЛУХИЕ ДЛЯ ШД53, ШД53-04
SET OF PANEL DOORS FOR ШД53, ШД53-04

ДВЕРЦЫ ГЛУХИЕ ДЛЯ ШД33, ШД33-04
SET OF PANEL DOORS FOR ШД33, ШД33-04

КОМПЛЕКТУЮЩИЕ
ДЛЯ СИСТЕМЫ
ХРАНЕНИЯ
«ТАНГО-ЛЮКС»



РАЗМЕРЫ (cm)	40 x 1,8 h 67			40 x 1,8 h 67			80 x 1,8 h 67			40 x 1,8 h 130			40 x 1,8 h 130			80 x 1,8 h 130		
УПАКОВКА (kg/m ³ /packs)	4	0,01	1	4	0,01	1	8	0,01	1	7	0,04	1	7	0,04	1	14	0,04	1

АРТИКУЛ	ДШД11R	ДШД11L	ДШД11К	ДШД34R	ДШД34L	ДШД34К
ЦВЕТ	орех, светлый орех*, венге, береза*	орех, светлый орех*, венге, береза*	орех, светлый орех*, венге, береза*	алюминий	алюминий	алюминий
ЦЕНА (rub.)	1 827	1 827	3 470	5 135	5 135	10 133

ДВЕРЦЫ ГЛУХИЕ ДЛЯ ШД13, ШД13-04
SET OF PANEL DOORS FOR ШД13, ШД13-04

ДВЕРЦЫ СТЕКЛЯННЫЕ ДЛЯ ШД33, ШД33-04
SET OF GLASS DOORS FOR ШД33, ШД33-04

КОМПЛЕКТУЮЩИЕ
ДЛЯ СИСТЕМЫ
ХРАНЕНИЯ
«ТАНГО-ЛЮКС»

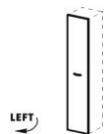
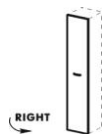

РАЗМЕРЫ (cm)	40 x 1,8 h 202			40 x 1,8 h 202			80 x 1,8 h 202			40 x 1,8 h 130			40 x 1,8 h 130			80 x 1,8 h 130		
УПАКОВКА (kg/m ³ /packs)	10,9	0,05	1	10,9	0,05	1	21,8	0,05	1	19,2	0,09	1	19,2	0,09	1	38,4	0,09	1

	КАБИНЕТ РУКОВОДИТЕЛЯ	ТАНГО, ТАНГО-ЛЮКС	СПЕЦИФИКАЦИЯ
	EXECUTIVE OFFICE	TANGO, TANGO-LUX	TECHNICAL SPECIFICATION

Артикул	ДШД14R	ДШД14L	ДШД14K	ДШД16.07R	ДШД16.07L	ДШД16.07K
Цвет	алюминий	алюминий	алюминий	орех, светлый орех*, венге, береза*	орех, светлый орех*, венге, береза*	орех, светлый орех*, венге, береза*
Цена (rub.)	6 999	6 999	13 822	1 099	1 099	2 097

ДВЕРЦЫ СТЕКЛЯННЫЕ ДЛЯ ШД13, ШД13-04
SET OF GLASS DOORS FOR ШД13, ШД13-04

ДВЕРЦЫ ГЛУХИЕ ДЛЯ КОМБИНИРОВАННЫХ ШКАФОВ
SET OF PANEL DOORS FOR COMBINED STORAGE UNITS

КОМПЛЕКТУЮЩИЕ
ДЛЯ СИСТЕМЫ
ХРАНЕНИЯ
«ТАНГО-ЛЮКС»

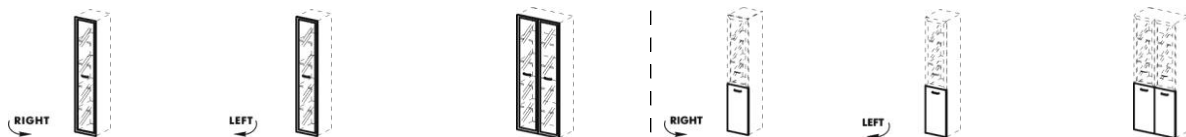

РАЗМЕРЫ (cm)	40 x 1,8 h 202			40 x 1,8 h 202			80 x 1,8 h 202			40 x 1,8 h 64			40 x 1,8 h 64			80 x 1,8 h 64		
УПАКОВКА (kg/m ³ /packs)	24	0,11	1	24	0,11	1	48	0,11	1	4	0,01	1	4	0,01	1	7,5	0,02	1

Артикул	ДШД16.08R	ДШД16.08L	ДШД16.08K	ДШД22.52.02	ДШД22.32.02	ДШД22.11.02
Цвет	алюминий	алюминий	алюминий	орех, светлый орех*, венге, береза*	орех, светлый орех*, венге, береза*	орех, светлый орех*, венге, береза*
Цена (rub.)	4 929	4 929	9 717	2 356	3 057	4 122

ДВЕРЦЫ СТЕКЛЯННЫЕ ДЛЯ КОМБИНИРОВАННЫХ ШКАФОВ
SET OF GLASS DOORS FOR COMBINED STORAGE UNITS

СТЕНКИ ДЕКОРАТИВНЫЕ
FINAL SIDES

КОМПЛЕКТУЮЩИЕ
ДЛЯ СИСТЕМЫ
ХРАНЕНИЯ
«ТАНГО-ЛЮКС»

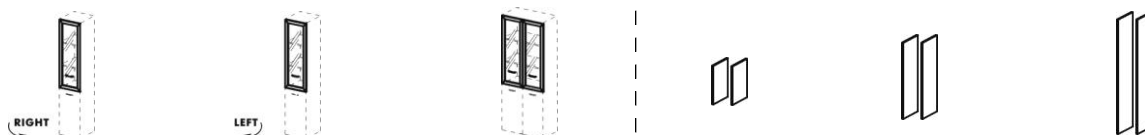

РАЗМЕРЫ (cm)	40 x 1,8 h 130			40 x 1,8 h 130			80 x 1,8 h 130			42 x 2 h 64			42 x 2 h 127			42 x 2 h 199		
УПАКОВКА (kg/m ³ /packs)	4,3	0,12	1	4,3	0,12	1	8	0,16	1	10	0,02	1	18	0,04	1	28,5	0,07	1

Артикул	ДШД22.01.01	ДШД22.02.01	ДШД22.03.01	ДШД22.04.01	ДШД22.05.01	ДШД22.06.01
Цвет	орех, светлый орех*, венге, береза*	орех, светлый орех*, венге, береза*	орех, светлый орех*, венге, береза*	орех, светлый орех*, венге, береза*	орех, светлый орех*, венге, береза*	орех, светлый орех*, венге, береза*
Цена (rub.)	1 173	1 723	2 028	2 157	2 490	2 866

ТОП ДЕКОРАТИВНЫЙ
FINAL TOP

КОМПЛЕКТУЮЩИЕ
ДЛЯ СИСТЕМЫ
ХРАНЕНИЯ
«ТАНГО-ЛЮКС»



РАЗМЕРЫ (cm)	45 x 46 h 2			88 x 46 h 2			125 x 46 h 2			165 x 46 h 2			205 x 46 h 2			245 x 46 h 2		
УПАКОВКА (kg/m ³ /packs)	3,5	0,01	1	7	0,02	1	9,5	0,02	1	13	0,02	1	15,5	0,03	1	19	0,03	1

	КАБИНЕТ РУКОВОДИТЕЛЯ	ТАНГО, ТАНГО-ЛЮКС	ВАРИАНТЫ КОМПОНОВКИ			
	EXECUTIVE OFFICE	TANGO, TANGO-LUX	COMPOSITIONS			

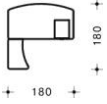
ОБЩИЙ ВИД И РАЗМЕРЫ (cm)	АРТИКУЛ	ОПИСАНИЕ	КОЛ-ВО	ЦЕНА (rub.)	ВЕС (kg)	ОБЪЕМ (m ³)
  3,2 m ²	СТ9-R18	СТОЛ РАБОЧИЙ	1	13 476	74	0,10
	СП9-11н1	ПРИСТАВКА	1	7 864	12	0,03
	ТВ9-04з	ТУМБА МОБИЛЬНАЯ	1	5 909	25	0,14
	Tango 8	ИТОГО TOTAL	3	27 248	111	0,27

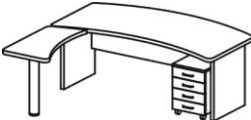
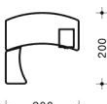
ОБЩИЙ ВИД И РАЗМЕРЫ (cm)	АРТИКУЛ	ОПИСАНИЕ	КОЛ-ВО	ЦЕНА (rub.)	ВЕС (kg)	ОБЪЕМ (m ³)
  4,0 m ²	СТ9-R20R	СТОЛ РАБОЧИЙ	1	14 804	77	0,18
	СП9-1н1	ПРИСТАВКА	1	7 864	12	0,03
	ТВ9-04з	ТУМБА МОБИЛЬНАЯ	1	5 909	25	0,14
	Tango 1	ИТОГО TOTAL	3	28 576	113	0,35

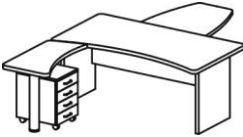
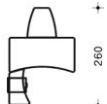
ОБЩИЙ ВИД И РАЗМЕРЫ (cm)	АРТИКУЛ	ОПИСАНИЕ	КОЛ-ВО	ЦЕНА (rub.)	ВЕС (kg)	ОБЪЕМ (m ³)
  4,7 m ²	СТ9-18R	СТОЛ РАБОЧИЙ	1	12 882	66	0,08
	СП9-1н1	ПРИСТАВКА	1	7 864	12	0,03
	СП9-3н1	БРИФИНГ	1	8 204	20	0,05
	ТВ9-04з	ТУМБА МОБИЛЬНАЯ	1	5 909	25	0,14
	Tango 9	ИТОГО TOTAL	4	34 858	123	0,30

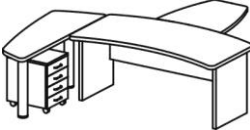
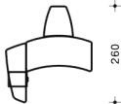
ОБЩИЙ ВИД И РАЗМЕРЫ (cm)	АРТИКУЛ	ОПИСАНИЕ	КОЛ-ВО	ЦЕНА (rub.)	ВЕС (kg)	ОБЪЕМ (m ³)
  6,1 m ²	СТ9-R18R	СТОЛ РАБОЧИЙ	1	13 476	71	0,10
	СП9-4н1	БРИФИНГ	1	8 204	20	0,11
	СП9-2н2	ПРИСТАВКА	1	9 771	20	0,05
	ТВ9-04з	ТУМБА МОБИЛЬНАЯ	1	5 909	25	0,14
	Tango 6	ИТОГО TOTAL	4	37 359	135	0,40

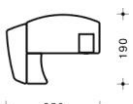
ОБЩИЙ ВИД И РАЗМЕРЫ (cm)	АРТИКУЛ	ОПИСАНИЕ	КОЛ-ВО	ЦЕНА (rub.)	ВЕС (kg)	ОБЪЕМ (m ³)
  4,8 m ²	СТ9-R20	СТОЛ РАБОЧИЙ	1	14 804	74	0,17
	СП9-2н2	ПРИСТАВКА	1	9 771	20	0,05
	СП9-11н1	ПРИСТАВКА	1	7 864	12	0,03
	ТВ9-04з	ТУМБА МОБИЛЬНАЯ	1	5 909	25	0,14
	Tango 2	ИТОГО TOTAL	4	38 348	130	0,39

	КАБИНЕТ РУКОВОДИТЕЛЯ	ТАНГО, ТАНГО-ЛЮКС	ВАРИАНТЫ КОМПОНОВКИ			
	EXECUTIVE OFFICE	TANGO, TANGO-LUX	COMPOSITIONS			

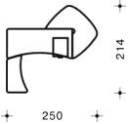
ОБЩИЙ ВИД И РАЗМЕРЫ (cm)	АРТИКУЛ	ОПИСАНИЕ	КОЛ-ВО	ЦЕНА (rub.)	ВЕС (kg)	ОБЪЕМ (m ³)
 5,4 m ² 	СТ9-18R	СТОЛ РАБОЧИЙ	1	12 882	66	0,08
	СП9-1н1	ПРИСТАВКА	1	7 864	12	0,03
	ТВ9-04з	ТУМБА МОБИЛЬНАЯ	1	5 909	25	0,14
	СО9-7н3	БРИФИНГ УГЛОВОЙ	1	11 959	26	0,07
	Tango 4	ИТОГО TOTAL	4	38 613	129	0,32

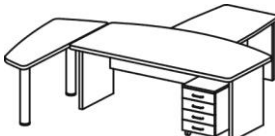
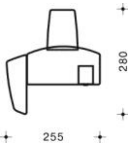
ОБЩИЙ ВИД И РАЗМЕРЫ (cm)	АРТИКУЛ	ОПИСАНИЕ	КОЛ-ВО	ЦЕНА (rub.)	ВЕС (kg)	ОБЪЕМ (m ³)
 7,2 m ² 	СТ9-R20	СТОЛ РАБОЧИЙ	1	14 804	74	0,17
	СП9-2н2	ПРИСТАВКА	1	9 771	20	0,05
	СП9-7	БРИФИНГ	1	8 940	36	0,09
	ТВ9-04з		1	5 909	25	0,14
	Tango 3	ИТОГО TOTAL	4	39 423	154	0,45

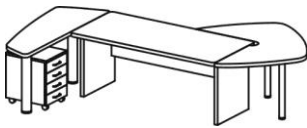
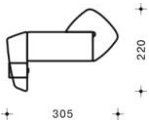
ОБЩИЙ ВИД И РАЗМЕРЫ (cm)	АРТИКУЛ	ОПИСАНИЕ	КОЛ-ВО	ЦЕНА (rub.)	ВЕС (kg)	ОБЪЕМ (m ³)
 6,7 m ² 	СТ9-18	СТОЛ РАБОЧИЙ	1	12 882	70	0,08
	СО9-7н3	БРИФИНГ УГЛОВОЙ	1	11 959	26	0,07
	ТВ9-04з	ТУМБА МОБИЛЬНАЯ	1	5 909	25	0,14
	СП9-2н2	ПРИСТАВКА	1	9 771	20	0,05
	Tango 5	ИТОГО TOTAL	4	40 521	140	0,34

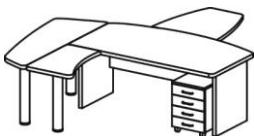
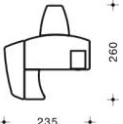
ОБЩИЙ ВИД И РАЗМЕРЫ (cm)	АРТИКУЛ	ОПИСАНИЕ	КОЛ-ВО	ЦЕНА (rub.)	ВЕС (kg)	ОБЪЕМ (m ³)
 6,1 m ² 	СТ9-R18	СТОЛ РАБОЧИЙ	1	13 476	74	0,10
	СП9-11н1	ПРИСТАВКА	1	7 864	12	0,03
	СП9-4н1	БРИФИНГ	1	8 204	20	0,11
	ТВ9-04з	ТУМБА МОБИЛЬНАЯ	1	5 909	25	0,14
	СП9-2н2	ПРИСТАВКА	1	9 771	20	0,05
	Tango 7	ИТОГО TOTAL	5	45 223	150	0,43

	КАБИНЕТ РУКОВОДИТЕЛЯ	ТАНГО, ТАНГО-ЛЮКС	ВАРИАНТЫ КОМПОНОВКИ				
	EXECUTIVE OFFICE	TANGO, TANGO-LUX	COMPOSITIONS				

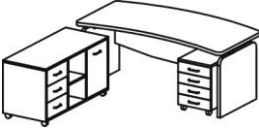
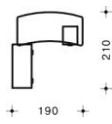
ОБЩИЙ ВИД И РАЗМЕРЫ (cm)	АРТИКУЛ	ОПИСАНИЕ	КОЛ-ВО	ЦЕНА (rub.)	ВЕС (kg)	ОБЪЕМ (м ³)
  4,0 м ²	СТ9-R18RS	СТОЛ РАБОЧИЙ	1	17 749	75	0,17
	ТМ9-04R	ТУМБА МОБИЛЬНАЯ	1	10 685	65	0,09
	ТВ9-04з	ТУМБА МОБИЛЬНАЯ	1	5 909	25	0,14
	Tango 18	ИТОГО TOTAL	3	34 343	165	0,40

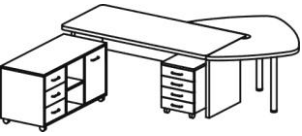
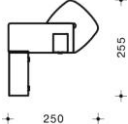
ОБЩИЙ ВИД И РАЗМЕРЫ (cm)	АРТИКУЛ	ОПИСАНИЕ	КОЛ-ВО	ЦЕНА (rub.)	ВЕС (kg)	ОБЪЕМ (м ³)
  6,4 м ²	СТ9-18	СТОЛ РАБОЧИЙ	1	12 882	70	0,08
	ТМ9-04R	ТУМБА МОБИЛЬНАЯ	1	10 685	65	0,09
	ТВ9-04з	ТУМБА МОБИЛЬНАЯ	1	5 909	25	0,14
	СО9-7нЗ	БРИФИНГ УГЛОВОЙ	1	11 959	26	0,07
	Tango 17	ИТОГО TOTAL	4	41 435	186	0,38

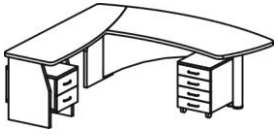
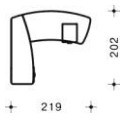
ОБЩИЙ ВИД И РАЗМЕРЫ (cm)	АРТИКУЛ	ОПИСАНИЕ	КОЛ-ВО	ЦЕНА (rub.)	ВЕС (kg)	ОБЪЕМ (м ³)
  4,4 м ²	СТ91-02L	СТОЛ РАБОЧИЙ	1	40 014	120	0,39
	ТВ9-04з	ТУМБА МОБИЛЬНАЯ	1	5 909	25	0,14
	Tango 15	ИТОГО TOTAL	2	45 923	145	0,53

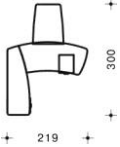
ОБЩИЙ ВИД И РАЗМЕРЫ (cm)	АРТИКУЛ	ОПИСАНИЕ	КОЛ-ВО	ЦЕНА (rub.)	ВЕС (kg)	ОБЪЕМ (м ³)
  6,6 м ²	СТ91-02L	СТОЛ РАБОЧИЙ	1	40 014	120	0,39
	СП9-7	БРИФИНГ	1	8 940	36	0,09
	ТВ9-04з	ТУМБА МОБИЛЬНАЯ	1	5 909	25	0,14
	Tango 16	ИТОГО TOTAL	3	54 863	181	0,62

	КАБИНЕТ РУКОВОДИТЕЛЯ	ТАНГО, ТАНГО-ЛЮКС	ВАРИАНТЫ КОМПОНОВКИ			
	EXECUTIVE OFFICE	TANGO, TANGO-LUX	COMPOSITIONS			

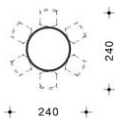
ОБЩИЙ ВИД И РАЗМЕРЫ (cm)	АРТИКУЛ	ОПИСАНИЕ	КОЛ-ВО	ЦЕНА (rub.)	ВЕС (kg)	ОБЪЕМ (m ³)
 5,8 m ² 	СТ97-12	СТОЛ КРУГЛЫЙ	1	12 741	50	0,10
	Tango 10	ИТОГО TOTAL	1	12 741	50	0,10

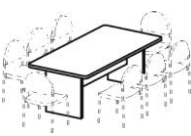
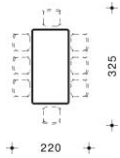
ОБЩИЙ ВИД И РАЗМЕРЫ (cm)	АРТИКУЛ	ОПИСАНИЕ	КОЛ-ВО	ЦЕНА (rub.)	ВЕС (kg)	ОБЪЕМ (m ³)
 7,2 m ² 	СТ9-2050	КОНФЕРЕНЦ-СТОЛ	1	15 371	85	0,22
	Tango 11	ИТОГО TOTAL	1	15 371	85	0,22

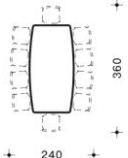
ОБЩИЙ ВИД И РАЗМЕРЫ (cm)	АРТИКУЛ	ОПИСАНИЕ	КОЛ-ВО	ЦЕНА (rub.)	ВЕС (kg)	ОБЪЕМ (m ³)
 8,6 m ² 	СТ9-2400	КОНФЕРЕНЦ-СТОЛ	1	18 772	101	0,21
	Tango 12	ИТОГО TOTAL	1	18 772	101	0,21

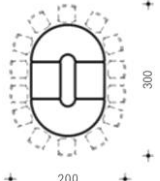

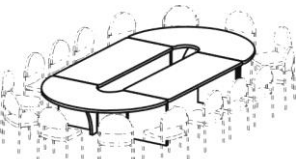
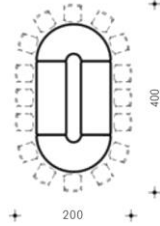
ОБЩИЙ ВИД И РАЗМЕРЫ (cm)	АРТИКУЛ	ОПИСАНИЕ	КОЛ-ВО	ЦЕНА (rub.)	ВЕС (kg)	ОБЪЕМ (m ³)
 13,4 m ² 	СК9-1	ЭЛЕМЕНТ КОНФЕРЕНЦ-СИСТЕМЫ	2	19 609	55	0,15
	СК9-10	ЭЛЕМЕНТ КОНФЕРЕНЦ-СИСТЕМЫ	2	9 895	54	0,10
Tango 13	ИТОГО TOTAL	4	59 007	109	0,25	

ОБЩИЙ ВИД И РАЗМЕРЫ (cm)	АРТИКУЛ	ОПИСАНИЕ	КОЛ-ВО	ЦЕНА (rub.)	ВЕС (kg)	ОБЪЕМ (m ³)
 16,6 m ² 	СК9-1	ЭЛЕМЕНТ КОНФЕРЕНЦ-СИСТЕМЫ	2	19 609	55	0,15
	СК9-20	ЭЛЕМЕНТ КОНФЕРЕНЦ-СИСТЕМЫ	2	13 276	84	0,17
Tango 14	ИТОГО TOTAL	4	65 769	139	0,32	

	КАБИНЕТ РУКОВОДИТЕЛЯ	ТАНГО, ТАНГО-ЛЮКС	ВАРИАНТЫ КОМПОНОВКИ			
	EXECUTIVE OFFICE	TANGO, TANGO-LUX	COMPOSITIONS			

ОБЩИЙ ВИД И РАЗМЕРЫ (cm)	АРТИКУЛ	ОПИСАНИЕ	КОЛ-ВО	ЦЕНА (rub.)	ВЕС (kg)	ОБЪЕМ (m ³)
 1,1 m ² 	ШД53	СТЕЛЛАЖ 2 УРОВНЯ	3	4 216	23	0,06
	ДШД52К	КОМПЛЕКТ ДВЕРЕЙ	2	1 970	8	0,01
	ДШД22.06.01	ТОП ДЕКОРАТИВНЫЙ	1	2 866	19	0,03
	ДШД22.52.02	СТЕНКИ ДЕКОРАТИВНЫЕ	1	2 356	10	0,02
	Tango-Lux 1	ИТОГО TOTAL	7	21 810	60	0,12

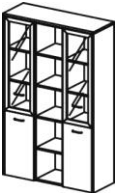
ОБЩИЙ ВИД И РАЗМЕРЫ (cm)	АРТИКУЛ	ОПИСАНИЕ	КОЛ-ВО	ЦЕНА (rub.)	ВЕС (kg)	ОБЪЕМ (m ³)
 0,8 m ² 	ШД33	СТЕЛЛАЖ 3 УРОВНЯ	1	5 899	34	0,09
	ШД33-04	СТЕЛЛАЖ 3 УРОВНЯ	2	5 158	23	0,06
	ДШД32R	ДВЕРЬ ПРАВАЯ	1	1 502	7	0,04
	ДШД32L	ДВЕРЬ ЛЕВАЯ	1	1 502	7	0,04
	ДШД34К	КОМПЛЕКТ СТЕКЛЯННЫХ ДВЕРЕЙ	1	10 133	38	0,09
	ДШД22.04.01	ТОП ДЕКОРАТИВНЫЙ	1	2 157	13	0,02
	ДШД22.32.02	СТЕНКИ ДЕКОРАТИВНЫЕ	1	3 057	18	0,04
	Tango-Lux 2	ИТОГО TOTAL	8	34 564	140	0,38

ОБЩИЙ ВИД И РАЗМЕРЫ (cm)	АРТИКУЛ	ОПИСАНИЕ	КОЛ-ВО	ЦЕНА (rub.)	ВЕС (kg)	ОБЪЕМ (m ³)
 0,6 m ² 	ШД13-04	СТЕЛЛАЖ 5 УРОВНЕЙ	3	6 861	36	0,09
	ДШД16.08R	ДВЕРЬ СТЕКЛЯННАЯ ПРАВАЯ	1	4 929	4	0,12
	ДШД16.08L	ДВЕРЬ СТЕКЛЯННАЯ ЛЕВАЯ	1	4 929	4	0,12
	ДШД16.07R	ДВЕРЬ ПРАВАЯ	1	1 099	4	0,01
	ДШД16.07L	ДВЕРЬ ЛЕВАЯ	1	1 099	4	0,01
	ДШД22.03.01	ТОП ДЕКОРАТИВНЫЙ	1	2 028	10	0,02
	ДШД22.11.02	СТЕНКИ ДЕКОРАТИВНЫЕ	1	4 122	29	0,07
	Tango-Lux 3	ИТОГО TOTAL	9	38 787	90	0,44

ОБЩИЙ ВИД И РАЗМЕРЫ (cm)	АРТИКУЛ	ОПИСАНИЕ	КОЛ-ВО	ЦЕНА (rub.)	ВЕС (kg)	ОБЪЕМ (m ³)
 1,1 m ² 	ШД13	СТЕЛЛАЖ 5 УРОВНЕЙ	2	8 087	53	0,16
	ДШД14К	КОМПЛЕКТ СТЕКЛЯННЫХ ДВЕРЕЙ	1	13 822	48	0,11
	ДШД11К	КОМПЛЕКТ ДВЕРЕЙ	1	3 470	22	0,05
	ДШД22.06.01	ТОП ДЕКОРАТИВНЫЙ	1	2 866	19	0,03
	ДШД22.11.02	СТЕНКИ ДЕКОРАТИВНЫЕ	1	4 122	29	0,07
	ШД11з	ГАРДЕРОБ	1	10 020	58	0,14
	Tango-Lux 5	ИТОГО TOTAL	7	50 474	228	0,56

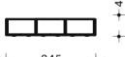
ОБЩИЙ ВИД И РАЗМЕРЫ (cm)	АРТИКУЛ	ОПИСАНИЕ	КОЛ-ВО	ЦЕНА (rub.)	ВЕС (kg)	ОБЪЕМ (m ³)
 1,1 m ² 	ШД13	СТЕЛЛАЖ 5 УРОВНЕЙ	2	8 087	53	0,16
	ДШД16.08К	КОМПЛЕКТ СТЕКЛЯННЫХ ДВЕРЕЙ	2	9 717	8	0,16
	ДШД16.07К	КОМПЛЕКТ ДВЕРЕЙ	2	2 097	8	0,02
	ДШД22.06.01	ТОП ДЕКОРАТИВНЫЙ	1	2 866	19	0,03
	ДШД22.11.02	СТЕНКИ ДЕКОРАТИВНЫЕ	1	4 122	29	0,07
	ШД11з	ГАРДЕРОБ	1	10 020	58	0,14
	Tango-Lux 4	ИТОГО TOTAL	9	56 810	174	0,58